

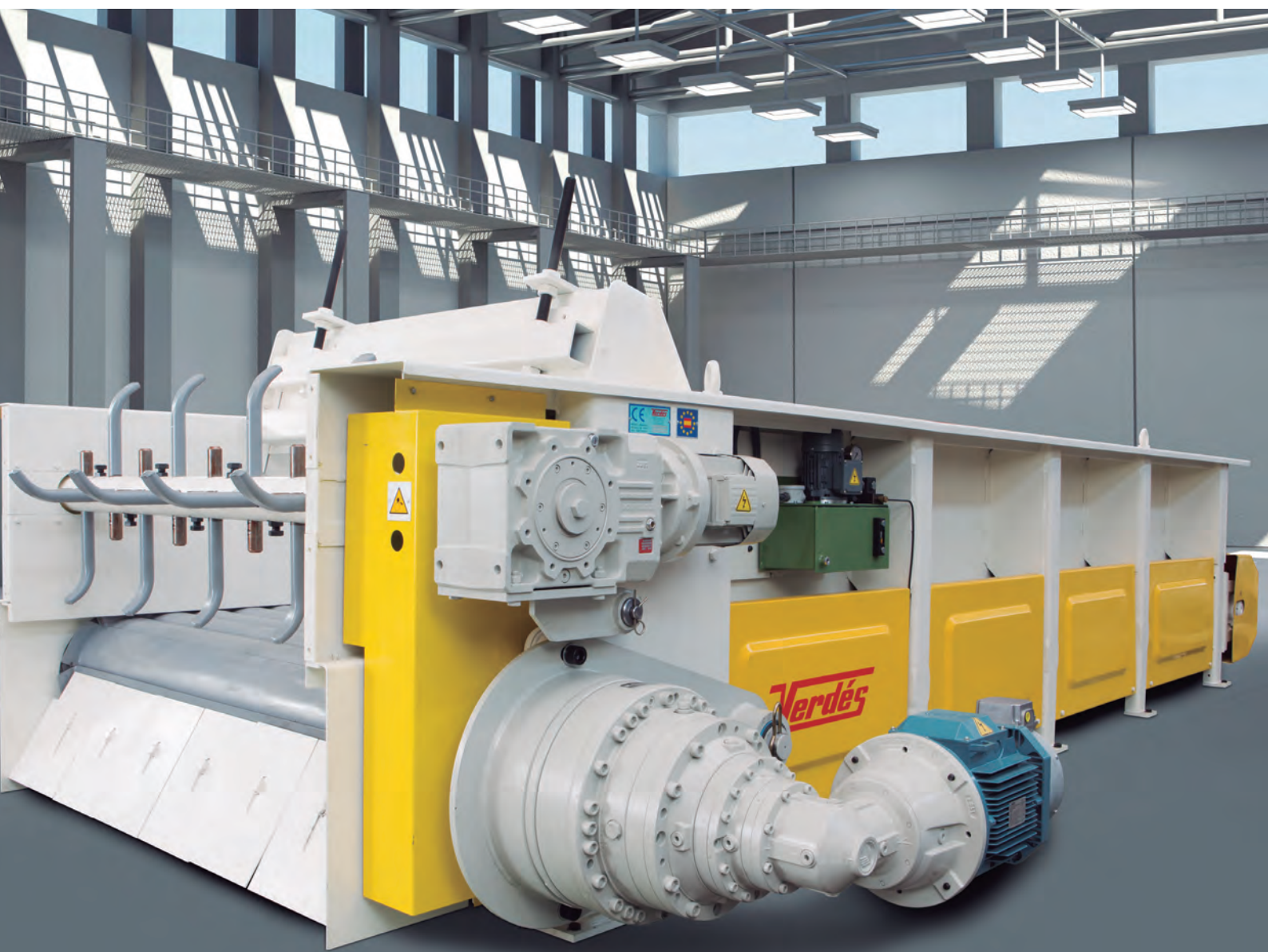

Alimentadores lineales
Питатели ящичные



EQUIPOS PARA ALMACENAMIENTO Y DOSIFICACIÓN

ОБОРУДОВАНИЕ ДЛЯ ПРОМЕЖУТОЧНОГО ХРАНЕНИЯ И ОБЪЕМНОГО ДОЗИРОВАНИЯ





ALIMENTADOR DE BANDA
ЛЕНТОЧНЫЕ ПИТАТЕЛИ

ALIMENTADOR DE ESCAMAS
ПИТАТЕЛИ С ПЛАСТИНЧАТЫМ НАСТИЛОМ

Equipos diseñados para almacenamiento y dosificación de material en forma continua, uniforme y controlada. Los alimentadores de escamas se emplean principalmente para materiales con un cierto contenido de humedad, mientras que los de banda son más adecuados para material seco y generalmente de baja granulometría. Tienen un amplio abanico de aplicaciones no sólo en la industria cerámica, sino también en otros sectores industriales.

La combinación entre diferentes tamaños y configuraciones ofrece una excelente flexibilidad y adaptación para diferentes aplicaciones y prestaciones con capacidades de almacenamiento que, en su configuración estándar, alcanzan los 150m³ y aseguran una dosificación hasta 130 m³/h.

Данное оборудование предназначено для промежуточного хранения и непрерывного и равномерного контролируемого объемного дозирования материалов. Питатели с пластинчатым настилом используются для работы с более влажными материалами, в то время как ленточные питатели больше подходят при работе с сыпучими и мелкозернистыми материалами. Питатели широко применяются как в керамическом, так и в других производствах.

Широкий спектр моделей и конфигураций позволяет, принимая во внимание особенности и потребности каждого производства, встроить питатели в разнообразные технологические схемы. Бункер питателя в стандартной комплектации имеет объем до 150 м³ и обеспечивает дозирование до 130 м³/час.

Factores Clave

- Solución personalizada para cada necesidad y tipo de producto
- Bajo mantenimiento y excelente durabilidad de componentes
- Máxima precisión y control de dosificación
- Elevada capacidad de carga
- Geometría de escamas

Главные преимущества

- Индивидуальные технические решения в зависимости от потребностей производства и особенностей сырья
- Низкие эксплуатационные расходы и превосходные показатели долговечности оборудования
- Высокая точность дозирования
- Высокий КПД
- Особая геометрия пластин

ACCIONAMIENTO PRINCIPAL / ПРИНЦИП ДЕЙСТВИЯ

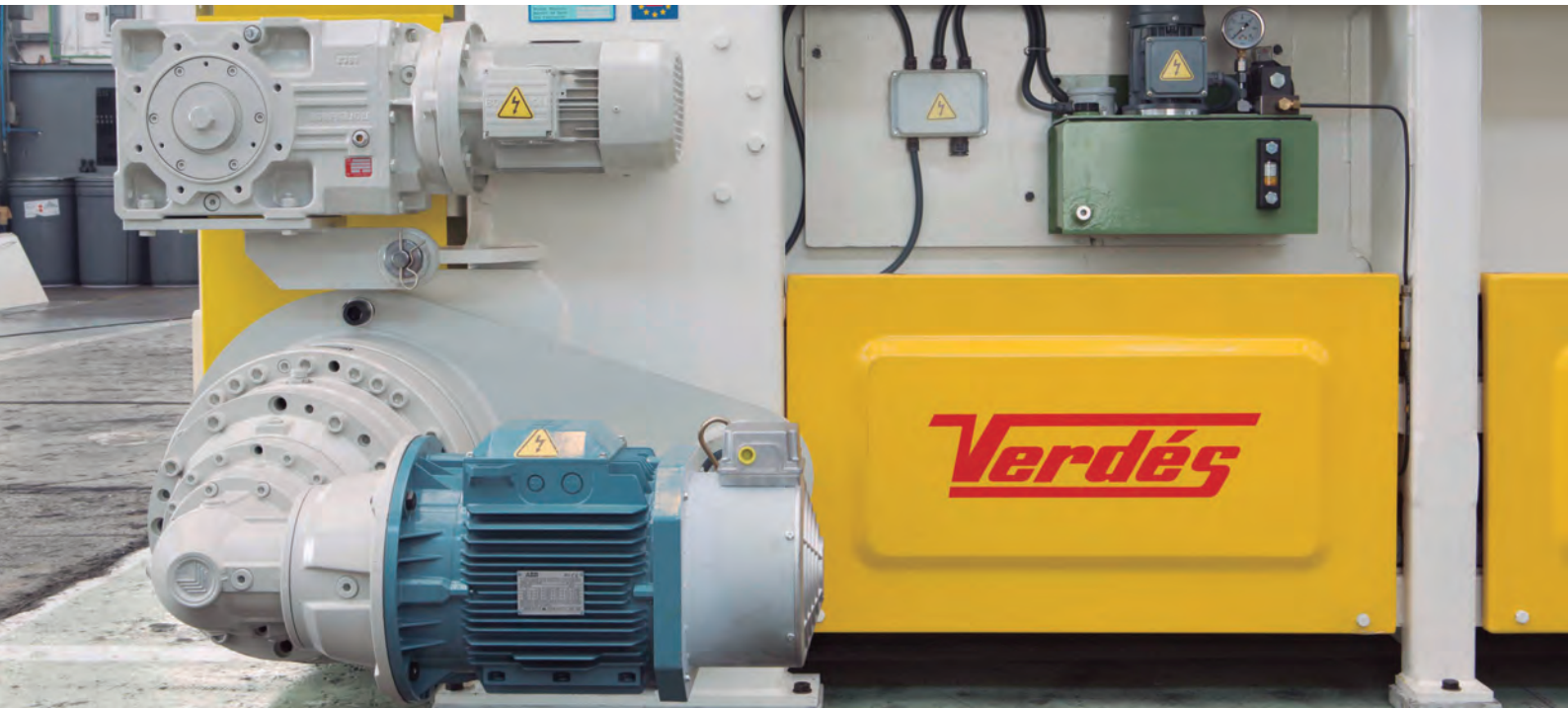

El eje motriz es accionado por moto-reductor con acoplamiento directo. La velocidad se controla a través de un variador de frecuencia que permite regular el avance del material en función de las necesidades de alimentación. La fijación del moto-reductor al bastidor incorpora un sistema anti-vibración.

Мотор-редуктор напрямую соединен с приводным валом. Преобразователь частоты тока позволяет изменять скорость подачи сырья. Крепление мотора-редуктора к станине включает в себя антивибрационную систему.

EJE ROMPEDOR Y COMPUERTA DE SALIDA / БИЛЬНЫЙ ВАЛ И ШИБЕРНАЯ ЗАСЛОНКА

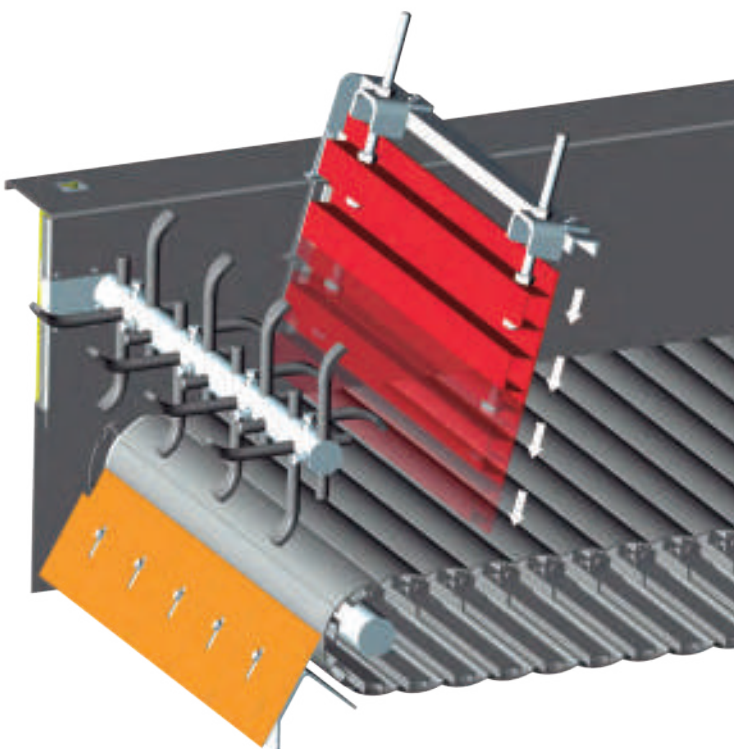

Se incorpora un eje rompedor a la salida del alimentador provisto de palas regulables que disgregan el material logrando una dosificación uniforme. Este eje está accionado por un moto-reductor independiente.

La compuerta de salida proporciona una capacidad adicional de regulación de la sección de salida de material.

На выходе из питателя масса проходит через бильный вал с регулируемыми билами. Перерабатываемая масса равномерно дозируется. Бильный вал приводится в движение независимым мотором-редуктором.

Шиберная заслонка выполняет функцию дополнительного средства регулирования подачи материала.

ALIMENTADOR DE ESCAMAS / ПИТАТЕЛИ С ПЛАСТИНЧАТЫМ НАСТИЛОМ

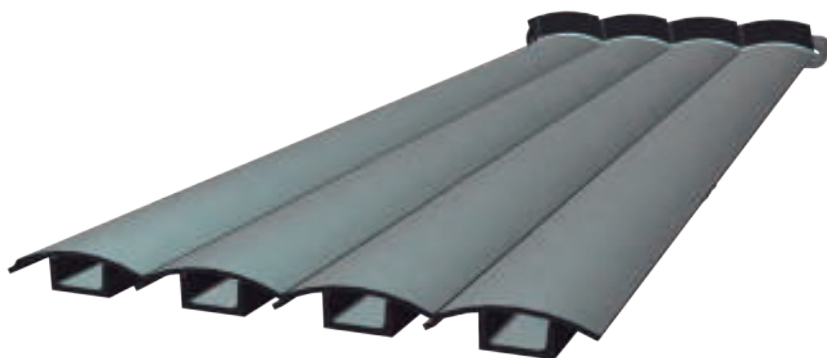

El lecho está formado por escamas de acero estampado reforzadas por la parte inferior con un perfil. El diseño y construcción del conjunto aseguran una gran resistencia y capacidad de carga. Su geometría garantiza un cierre perfecto entre las uniones.

Los modelos de mayor tamaño incorporan un soporte central con ruedas de apoyo que otorgan mayor robustez al lecho de escamas.

Una rasqueta de segmentos regulables individualmente situada en la parte frontal facilita la limpieza de las escamas.

La cadena está fabricada con eslabones y pernos de gran capacidad y alta resistencia al desgaste.

Полотно питателя состоит из пластин, изготовленных из штампованной стали с дополнительными ребрами жесткости в нижней части. Особенности конструкции обеспечивают большую прочность и грузоподъемность. Геометрия пластин исключает потери подаваемой массы.

На моделях большей производительности установлена центральная опора с роликами, предназначенная для придания пластинчатому настилу большей жесткости.

Скребок, расположенный в передней части, предназначен для очистки пластин. Он состоит из сегментов с индивидуальной регулировкой.

Цепная передача выполнена из износостойких прочных материалов.

Sistema de lubricación

El conjunto del sistema de engrase por goteo está ubicado en el lateral del equipo y lubrica periódica y automáticamente los eslabones, pernos y ruedas de apoyo. El sistema está gobernado por PLC, lo cual permite controlar la frecuencia y duración del engrase de forma simultánea en varios puntos. Un detector de proximidad garantiza que la lubricación se lleve a cabo en el punto exacto entre rueda y bulón.

Система смазки

Узел смазки расположен в боковой части питателя. Капельная смазка звеньев и роликов цепи, опорных роликов производится автоматически с определенной периодичностью. Система управляется при помощи PLC - ПЛК (программируемого логического контроллера), что позволяет контролировать частоту и объем смазки одновременно в нескольких местах. Датчик расстояния гарнирует, что смазка производится точно в месте соединения колеса с валом.

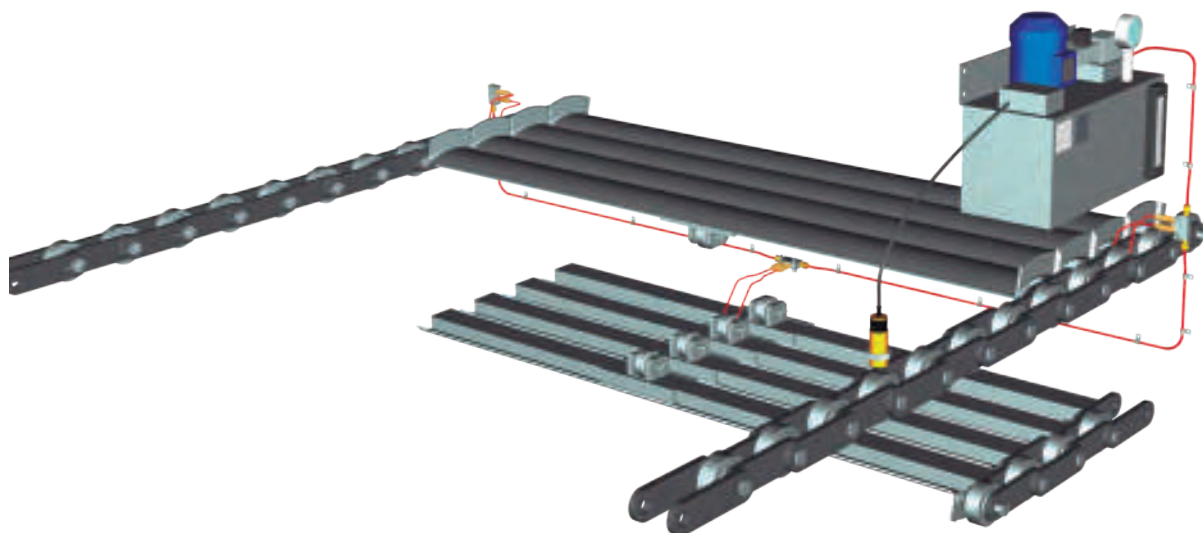

ALIMENTADOR DE BANDA / ЛЕНТОЧНЫЙ ПИТАТЕЛЬ

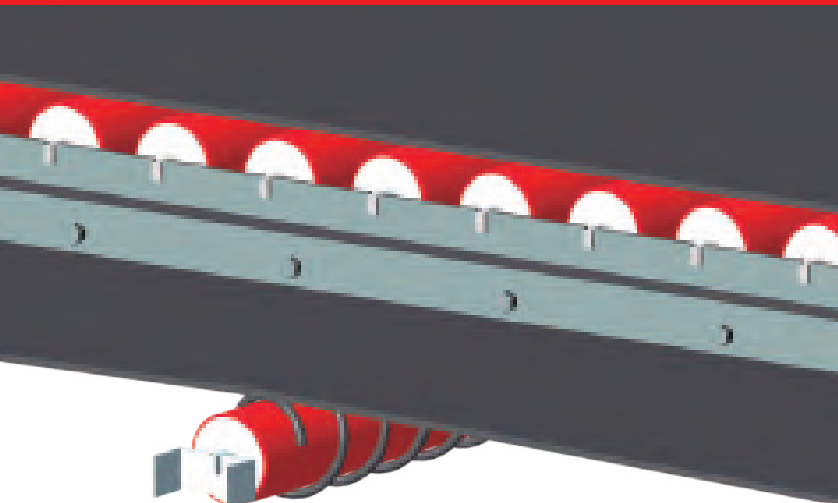

La banda está accionada por un tambor con recubrimiento de caucho y soportada por hileras de rodillos de alta capacidad de carga. El tambor conducido es cónico para asegurar el auto-centrado.

Лента приводится в движение при помощи барабана с каучуковым покрытием. Лента опирается на ряды роликов, способных вынести большие нагрузки. Ведущий барабан имеет коническую форму для того, чтобы обеспечить центрированную подачу ленты.

BASTIDOR-CAJÓN / РАМА - ЯЩИК

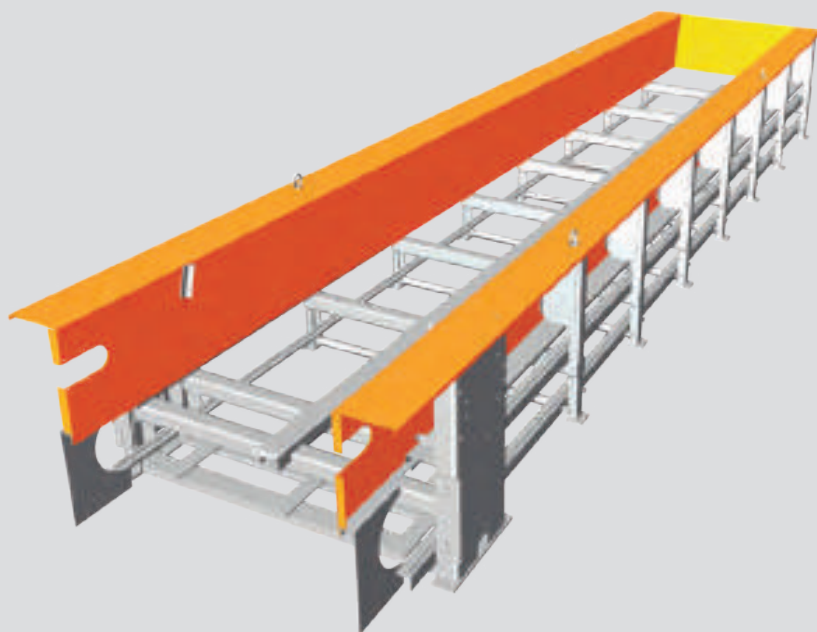

Bastidor

El conjunto está montado sobre un bastidor robusto y autoportante, fabricado con perfiles y chapas de acero electrosoldadas donde se alojan el resto de componentes de la máquina. Según la aplicación el alimentador lleva un lecho de escamas metálicas o una banda de caucho.

Рама

Оборудование устанавливается на жесткой самонесущей раме. Конструкция сварная, изготовлена из стального профиля и листовой стали. В зависимости от особенностей производства дно питателя представляет собой или металлический настил или каучуковую ленту.

Cajón

Construido en chapa de acero, su forma divergente hacia la salida facilita el desplazamiento del material. La parte inferior cuenta con una geometría diseñada para evitar las fugas laterales.

Opcionalmente las paredes internas pueden recubrirse de material anti-adherente.

Ящик

Изготовлен из листовой стали. Расширение по направлению к выходу обеспечивает легкую подачу материала. Конструкция нижней части ящика позволяет избежать потери материала по бокам.

Дополнительно может быть поставлено: защита бункера от налипания.

Dispositivos de seguridad

- Protectores laterales de cadena o banda.
- Protector trasero para el eje conducido.
- Protector eje rompedor con puerta de inspección.
- Control de rotación de tambor conducido



Todos los equipos cumplen con la normativa CE de seguridad.

Система безопасности

- Боковые защиты цепи или ленты
- Задняя защита ведомого вала
- Защита бильного вала со смотровым окном
- Система контроля за вращением ведомого барабана



Все оборудование соответствует нормам безопасности ЕС.

CARACTERÍSTICAS TÉCNICAS / ТЕХНИЧЕСКИЕ ХАРАКТЕРИСТИКИ

Alimentador de banda / Питатель ленточный

		026-BPC	027-BPC	028-BPC
Anchura útil / Полезная ширина	mm / мм	750	1000	1500
Altura útil / Полезная высота	mm / мм	660	660	660
Producción nominal / Номинальная производительность	m ³ /h / м ³ /час	30	40	60
Potencia eje palas / Установленная мощность привода бильного вала	kw / кВт	1,5	2,2	3
Potencia tambor motriz / Установленная мощность привода ведущего барабана	kw / кВт	1,1 ÷ 3	2,2 ÷ 4	3 ÷ 5,5
Distancia entre ejes / Расстояние между валами	m / м	4, 5, 6	4, 5, 6	4, 5, 6
Peso aproximado / Масса, приблизительно	t / т	2,1 / 2,4 / 2,7	3,7 / 4,1 / 4,5	4,8 / 5,2 / 5,6

Alimentador de escamas / Питатель с пластинчатым настилом

		026-PC	027-PC	028-PC	028-PS	029-PC
Anchura útil / Полезная ширина	mm / мм	750	1000	1500	1500	2000
Altura útil / Полезная высота	mm / мм	580	600	600	1100	750
Producción nominal / Номинальная производительность	m ³ /h / м ³ /час	30	40	60	110	100
Potencia eje palas / Установленная мощность привода бильного вала	kw / кВт	1,5	2,2	3	3	4
Potencia tambor motriz / Установленная мощность привода вала пластин	kw / кВт	0,55 - 1,5	1,5 - 3	2,2 - 4	5,5 - 7,5 - 11	5,5 - 8
Distancia entre ejes / Расстояние между валами	m / м	3, 4, 5, 6	3, 4, 5, 6	4, 5, 6, 8	6, 8	6, 8, 10
Peso aproximado / Масса, приблизительно	t / т	2,1 / 2,2 / 2,5 / 2,6	3,3 / 3,7 / 4,2 / 4,5	4,9 / 5,2 / 5,6 / 6,3	7,5 - 8,1	12,9 / 14,3 / 15,7

La alimentación de los equipos puede llevarse a cabo por descarga directa de camión y/o pala cargadora o bien mediante cinta transportadora.
 Подача массы в питатель может осуществляться путем прямой загрузки из самосвала и/или погрузчика или путем подачи по транспортеру.



Los equipos estándar y opcionales presentados pueden variar según la demanda y regulaciones de cada país. Las ilustraciones pueden mostrar equipos que no son estándar o que no son mencionados en este catálogo. Talleres Felipe Verdés S.A. se reserva el derecho de modificar sin previo aviso las especificaciones de sus máquinas, accesorios y servicios, sin incurrir con ello en ninguna clase de obligación o responsabilidad relacionada con dichos cambios.



Представленные стандартные и опциональные модели могут быть изменены согласно требованиям и правилам каждой конкретной страны. На иллюстрации может быть изображено нестандартное оборудование, описание которого не содержится в данном каталоге. Компания «Вердес» оставляет за собой право вносить без предварительного предупреждения изменения в спецификации своего оборудования, комплектующих и услуг, что не влечет никаких обязательств и ответственности со стороны компании в связи с этими изменениями.

Accesorios

- Tolvas de almacenamiento de diferentes configuraciones.
- Recubrimientos internos de material anti-adherente.
- Sistemas de dosificación por pesaje.
- Indicadores de nivel.
- Pasarelas de acceso e inspección.
- Pistas de rodadura anti-desgaste.

Дополнительное оборудование

- Питательный бункер различных конфигураций
- Защита стен бункера от налипания
- Система весового дозирования
- Датчик заполнения
- Площадки обслуживания и доступа
- Дорожки качения из износостойких материалов

SERVICIOS / СЕРВИС

Recambios

Todas las piezas Verdés están garantizadas y cumplen con los últimos requerimientos de diseño. Ofrecemos soluciones seguras y financieramente eficaces a largo plazo, ayudando a mantener su capacidad operativa y proteger su posición competitiva. No hay mejor forma de cuidar su inversión y optimizar el rendimiento de sus máquinas que utilizando piezas de recambio originales.

Запасные части

Все запасные части «Вердес» имеют гарантию и соответствуют последним техническим требованиям. Решения, которые мы предлагаем, надёжны и финансово выгодны в долгосрочной перспективе. Это поможет Вашему предприятию успешно работать и быть конкурентоспособным. Для того чтобы лучшим образом защитить Ваши инвестиции и получить максимальную отдачу от Вашего оборудования, Вам необходимо использовать оригинальные запасные части компании «Вердес».

Asistencia Técnica

Nuestro experimentado equipo le ayudará y guiará durante toda la fase de montaje y puesta en marcha de sus equipos. Así mismo, le apoyará para optimizar el ciclo total de vida y la productividad de la maquinaria a través de una amplia gama de servicios tales como visitas de seguimiento, mantenimiento, sustitución de piezas, modernización y actualización de equipos, manuales detallados y reparaciones.

Техническое содействие

Опытные специалисты нашей компании помогут Вам на всех этапах монтажа и запуска нашего оборудования. Благодаря широкой гамме услуг, включающей инспекцию, техническое обслуживание, замену запасных частей, модернизацию, ремонт и подробные инструкции, мы поможем Вам оптимизировать срок службы и производительность нашего оборудования.

Formación

Ofrecemos formación técnica a su personal, en sus instalaciones o en nuestra fábrica de Vilanova del Camí. Nuestros expertos formarán a su equipo técnico, transmitiéndole conocimientos sobre el proceso de fabricación así como de mantenimiento preventivo, orientando y aconsejando aquellos parámetros de producción y buenas prácticas más aconsejables en cada caso para obtener el máximo rendimiento de la instalación.

Подготовка персонала

Мы готовы взять на себя подготовку вашего персонала на вашем предприятии или на нашем производстве в Виланова-дель-Ками. Наши специалисты помогут подготовить Ваш персонал, поделятся знанием и опытом относительно процесса производства, плано-предупредительного обслуживания, подберут оптимальные параметры и схемы для каждого конкретного случая, чтобы добиться максимальной отдачи от Вашего оборудования.



El equipo técnico de Verdés está disponible en cualquier momento para desplazarse a cualquier parte del mundo. Encontrará en nosotros profesionalidad y soluciones eficaces.



Команда специалистов компании «Вердес» готова отправиться в любое время в любое место. Готовы предложить вам наш высокий профессионализм и эффективные решения.



Talleres Felipe Verdés. S.A.

SPAIN

C. Metalurgia, 2
08788 Vilanova del Camí
Tel. +34 93 806 0606
Fax +34 93 806 0411
comercial@verdes.com

Verdés Maquinaria para Cerâmica, Lda.

PORTUGAL

Z. Industrial dos Meires
3105 289 - Pelariga (Pombal)
Tel. +351 236 215 118
Fax +351 236 215 134
portugal@verdes.com

Verdés Maroc, S.A.R.L.

MOROCCO

Zone Industrielle Bir Rami
Lotissement 33, Kenitra
Tel. +212 37 36 41 02
Fax +212 37 36 40 58
maroc@verdes.com

Verdés Al-Djazaïr, S.A.R.L.

ALGERIA

Hai Galloul - Bordj el Bahri
Alger
Tel. +213 23 96 97 30
Fax +213 23 96 97 29
algerie@verdes.com

Тальерес Фелипе Вердес, С.А.

РОССИЙСКАЯ ФЕДЕРАЦИЯ

Бизнес-центр «Хамовническая слобода»
ул. Льва Толстого, д. 5/1, офис В-710 (7-й этаж)
119021, г. Москва
Тел. +7 495 544 77 92
russia@verdes.com

Verdés Clay & Minerals Equipments Pvt. Ltd.

INDIA

635109 Hosur
Tel. +91 43472 94717
india@verdes.com

www.verdes.com



INNOVATIVE SME
Valid until Nov 16th 2026



ects 
european ceramic technology suppliers

